

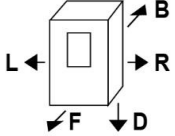

SCHEDA TECNICA / TECHNICAL SHEET / FICHE TECHNIQUE / TECHNISCHES BLATT / FICHA TECNICA / DATA PAPIER		CE 14	
Informazioni marcatura / Marking information / Informations certification / Prüfungsinformation / Información de marcado / Markeerinformatie		EN 14785 : 2006	
Ente Notificato / Notified Body / Institut notifié / Benanntes Labor / Entidad autorizada / Aangemelde instantie		IMQ S.p.A. - NB. N° 0051 Test report No. CPR-14-005	
D.O.P. N°		39	
Marchio commerciale / Trademark / Marque de commerce / Marke / Marca comercial / Merk		L'ARTISTICO	
Modello e tipo / Model and type / Modèle et type / Model und Typ / Modelo y tipo / Modell en type		MARLIN 500	MH27
Apparecchio per il riscaldamento domestico, alimentato con pellet di legno, con produzione di acqua calda / Residential space heating appliance fired wood pellet with hot water supply / Appareil de chauffage domestique alimenté au pellet de bois, avec production d'eau chaude. / Mit Holzpellets befeuerte Wärmeerzeuger für den Wohnbereich mit Warmwasserbereitung. / Aparato para calefacción doméstica, alimentado con pellets de madera, con producción de agua caliente. / Apparaat voor huishoudelijke verwarming, gestookt met houtpellets, met warmwaterproductie			
Combustibile raccomandato * / Recommended fuel / Combustible recommandé / Empfohlener Kraftstoff / Combustible recomendado / Aanbevolen brandstof <small>*Nessun altro combustibile idoneo / No other suitable fuel / Aucun autre combustible admissible / Kein anderer geeigneter Kraftstoff / Ningún otro combustible utilizable / Geen andere geschikte brandstof</small>		Pellet di Legno / Wood pellet / Granulés de bois / Holzpellet / Pellets de madera / Houten pellet EN ISO 17225-2_classe A1, Ø 6 mm	
Classe di Efficienza Energetica - Energy Efficiency Class - Classe d'Efficacité Énergétique - Energieeffizienzkategorie - Energieeffizienzklasse - Clase de eficiencia energética		A+	
Indice di Efficienza Energetica (EEI) - Energy Efficiency Index (EEI) - Indice d'efficacité énergétique (IEE) - Energieeffizienzindex (EEI) - Índice de Eficiencia Energética (EEI)		121	
Classe di qualità ambientale (secondo il Decreto n°186 del 7/11/2017)		4 stelle	
Dati tecnici in accordo con:/Technical data acc. to: / Données techniques selon:/ Datos técnicos de acuerdo con: UE 2015/1185 (ECODESIGN)			
Efficienza energetica stagionale del riscaldamento d'ambiente / Seasonal space heating energy efficiency / Efficacité énergétique saisonnière pour le chauffage des locaux / Raumheizungs-Jahresnutzungsgrad / Eficiencia energética estacional de calefacción / Seizoensgebonden energie-efficiëntie voor ruimteverwarming		%	80,1
Tipo di controllo della temperatura ambiente/ Type of heat output/room temperature control / Type de contrôle de la puissance thermique/de la température de la pièce / Art der Wärmeleistung / Raumtemperaturkontrolle / Tipo de control de potencia calorífica/de temperatura interior / Type warmteafgifte/sturing kamertemperatuur		Con controllo elettronico della temperatura ambiente e temporizzatore settimanale / With electronic room temperature control plus week timer / Contrôle électronique de la température de la pièce et programmeur hebdomadaire / Control de temperatura interior con termostato electrónico y temporizador semanal	
Altre opzioni di controllo / Other control options / Autres options de contrôle / Sonstige Regelungsoptionen / Otras opciones de control / Andere sturingsopties		Con opzione di controllo a distanza / With distance control option / Contrôle à distance / Mit Fernbedienungsoption / Con opción de control a distancia / Met de optie van afstandsbediening	
Dati tecnici: Nominale Ridotta / Technical datas: Nominal Reduced / Données techniques: Nominale Réduite / Technische Merkmale: Nennwert Reduzierte / Datos técnicos: Nominal Reducida / Technische informatie: Nominale Beperkt		NOMINAL	REDUCED
Potenza termica globale (introdotta) / Global thermal power (Heat input) / Puissance thermique globale / Brennstoffwärmeleistung / Potencia térmica total / Introduceerde vermogen	kW	29,8	8,0
Potenza termica resa (utile) / Nominal thermal power (Heat output) / Puissance thermique nominale / Nennwärmeleistung / Potencia térmica nominal / Nominaal vermogen	kW	27,0	7,6
Potenza resa all'aria / Power given back to air / Puissance rendue à l'air / Raumwärmeleistung / Potencia suministrada al aire / Lucht vermogen	kW	9,0	3,2
Potenza resa all'acqua / Power given back to water / Puissance rendue à l'eau / Wasservärmeleistung / Potencia suministrada al líquido / Water vermogen	kW	18,0	4,4
Rendimento / Efficiency / Rendement / Wirkungsgrad / Rendimiento / Verlaagd	%	90,5	94,5
Consumo orario / Hourly consumption / Consommation horaire / Stundenverbrauch / Consumo horario / Uurlijkse afname	kg/h	6,0	1,6
Autonomia / Autonomy / Autonomie / Autonomie / Autonomía / Autonomie	h	15	56
Temperatura media fumi / Mean flue gas temperature / Température moyenne des fumees / Durchschn Abgastemperatur / Temperatura media humos / Gemiddelde temperatuur rook	°C	138	67
Emissione media CO (13% O2) / Mean CO emission (13% O2) / Emission moyenne CO (13% O2) / Durchschn CO Emission (13% O2) / Emisión media CO (13% O2) / Gemiddelde uitstoot	%	0,011	0,008
	mg/Nm³	143	98
Emissione media polveri (13% O2) / Mean dust emission (13% O2) / Emission moyenne poudres (13% O2) / Durchschn Staub Emission (13% O2) / Emisión media polvos (13% O2)	mg/Nm³	18	-
Emissione media OGC (13% O2) / Mean OGC emission (13% O2) / Emission moyenne OGC (13% O2) / Durchschn OGC Emission (13% O2) / Emisión media OGC (13% O2)	mg/Nm³	2	4
Emissione media NOx (13% O2) / Mean NOx emission (13% O2) / Emission moyenne NOx (13% O2) / Durchschn NOx Emission (13% O2) / Emisión media NOx (13% O2)	mg/Nm³	136	-
Flusso gas combustibile / Flue gas mass flow rate / Flux gaz combustible / Brenngasfluss / Flujo gas combustible / Rookgasmassadebiet rate	g/s	20,6	8,6
Assorbimento elettrico / Electrical consumption/ Consommation électrique/ Elektrischer Verbrauch / Consumo eléctrico / Elektrisch verbruik	W	67	34
		Start = 470 - Stand by = 5	
Alimentazione elettrica / Electrical supply/ Alimentation électrique/ Elektrischer Anschluss / Alimentación / Elektrische aansluiting	V	230 V - 50 Hz	
Tiraggio medio del camino / Mean fuel draught / Tirage moyen de la cheminee / Durchschn Zug des Kamins / Tiro medio de la chimenea / Gemiddeld Draw rookkanaal	Pa	12	12
	mbar	0,12	0,12

Capacità totale serbatoio pellet / Feed box total capacity / Capacité totale reservoir / Tank-Gesamtkapazität / Capacidad total depósito / Totale tankinhoud	kg	90 (± 20%)	
Peso netto / Net weight / Poids net / Nettogewicht / Peso neto / Nettogewicht	kg	220	
Ventilatore aria / Heating fan / Ventilateur d'air / Luftgebläse / Ventilador de aire / Luchtblazer	m³/h	-	
Camera stagna / Seal chamber / Etanches chambre / Brennkammer / Cámara sellada / Hermetish gesloten	Pa	-	
Massima pressione di esercizio / Maximun working pressure / Puissance d'exercice max / Max Betriebsdruck / Máxima presión de trabajo / Maximale werkdruck	bar	2,0	
Prevalenza pompa / Pump head / Prévalence pompe / Förderhöhe Pumpe / Altura total de elevación de la bomba / pompkop	m	6,0	
Contenuto fluido scambiatore / Fluid contents of the exchanger / Liquide contenu dans l'échangeur / Gehalt Flüssigkeit im Ausstauscher / Contenido fluido / Fluidinhoud	L	24,0	
Distanza da materiale combustibile (L=R=lato / B=retro / F=fronte / D=sotto) Distance from combustible material (L-R=sides / B=rear / F=front / D=floor) Distance par rapport au matériau combustible (L-R=côté / B=arrière / F=avant / D=fond) Entfernung von brennbaren Materialien (L-R=Seiten / B=hinten / F=Front / D=Boden) Distancia desde el material combustible (L-R=lado / B=revés / F=frente / D=fondo) Afstand van brandbaar materiaal (L-R=zijkanten / B=achter / F=voor / D=verdieping)			L = 340 mm R = 340 mm B = 290 mm F = 1000 mm D = 120 mm
Telecomando / Remote control / Télécommande / Fernbedienung / Mando a distancia / Afstandsbediening	Radio		
Condotto aspirazione aria / Air intake pipe / Conduit aspiration air / Zuluftansaugleitung / Conducto de aspiración de aire / Luchtaanzuigbuis	mm	Ø 80	A
Condotto espulsione fumi / Flue gas exhaust pipe / Conduit expulsion fumées / Rauchabzugsleitung / Conducto de expulsión de humos / Rookgas uitlaat	mm	Ø 100	B
Uscita aria calda (F=fronte / U=sopra / C=canalizzata) / Hot air outlet (F=front / U=up / C=channeled) / Sortie d'air chaud (F=avant / U=dessus / C=canalisés) / Heizluftaustritt (F=Front / U=oben / C=kanalisiert) / Salida aire caliente (F=fachada/U=encima/C=canalizado) / Warm luchtuitlaat (F=voor/U=boven/C=gekanaliseerd)	-		
Massima temperatura di esercizio / Maximum working temperature / Temperature d'exercice max / Max Betriebstemperatur / Máxima temperatura de ejerciociok / Maximale bedrijfstemperatuur	°C	85,0	
Sezione minima entrata (I) ed uscita (O) aria di convezione nel rivestimento / Convective air minimum section: I=inlet - O=outlet / Section minimale de l'air par convection: I=entrée - O=sortie / Konvektiven Luftmindestquerschnitt: I=Einlass - O=Austritt / Sección mínima de aire convectivo: I=entrada - O=salida / Convectieve lucht minimale sectie: I = inlaat - O = uitlaat	cm²	I = 450 O = 450 	
Lato kit idraulico / Hydraulic kit side / Côté kit hydraulique / Seite des Hydrauliksatzes / Lado del kit hidráulico / Hydraulische kitzijde	Destro / Right / Droit / Recht / Derecho		



Lato kit idraulico / Hydraulic kit side / Côté kit hydraulique / Seite des Hydrauliksatzes / Lado del kit hidráulico / Hydraulische kitzijde	Sinistro / Left / Gauche / Links / Izquierda
---	---

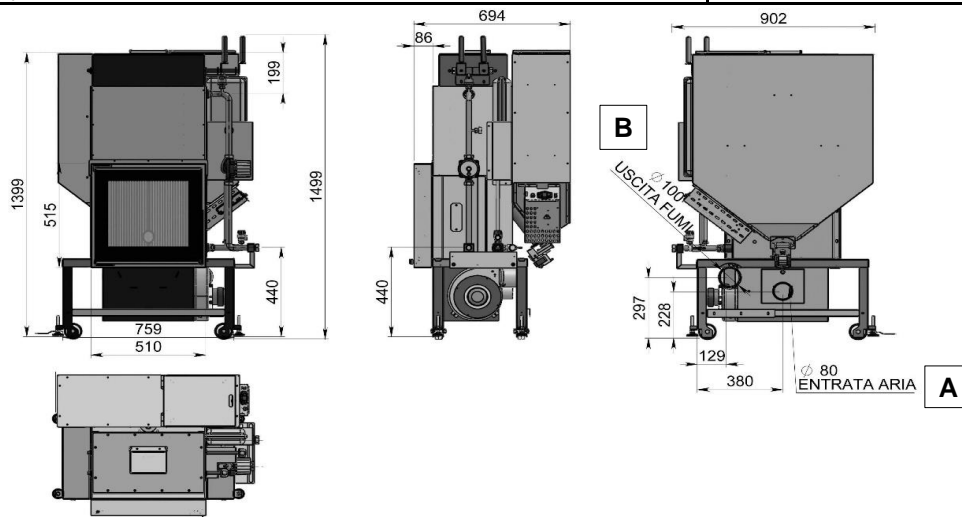
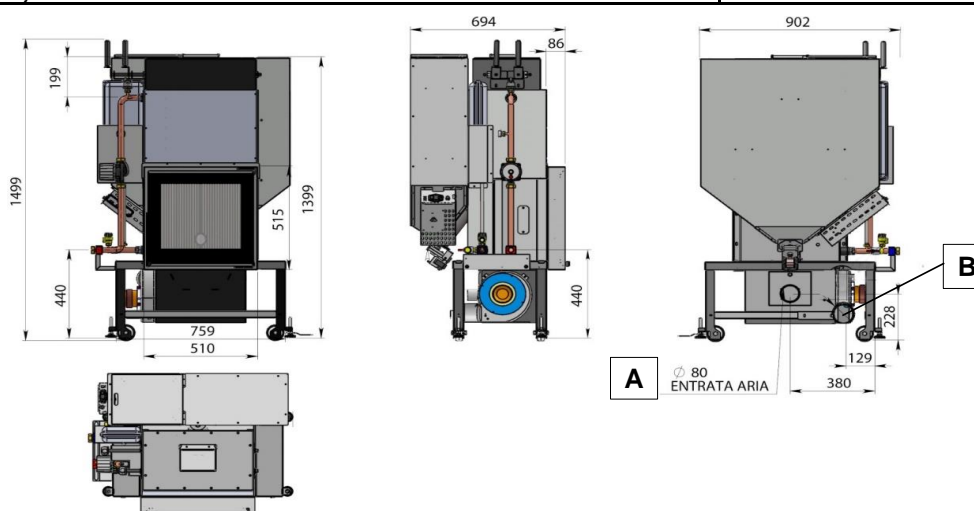

Leggere e seguire le istruzioni del manuale / Read and follow the instruction manual / Lisez et suivez les instructions dans le manuel / Gebrauchsanleitung lesen und einhalten / Lea y siga el manual de instrucciones / Lees met opmerking met aandacht de handleiding.



IDENTIFICAZIONE COMPONENTI KIT AC (Acqua calda solo caloriferi)
 IDENTIFICATION OF KIT AC COMPONENTS (Hot water only heaters)
 IDENTIFICATION DES COMPOSANTS DU KIT AC (Chauffe-eau uniquement)
 IDENTIFIZIERUNG VON KIT-AC-KOMPONENTEN (Nur Warmwasserbereiter)
 IDENTIFICACIÓN DE COMPONENTES DE KIT AC (Calentadores de agua caliente solamente)
 IDENTIFICATIE VAN KIT AC-KOMPONENTEN (Alleen warmwaterverwarmers)

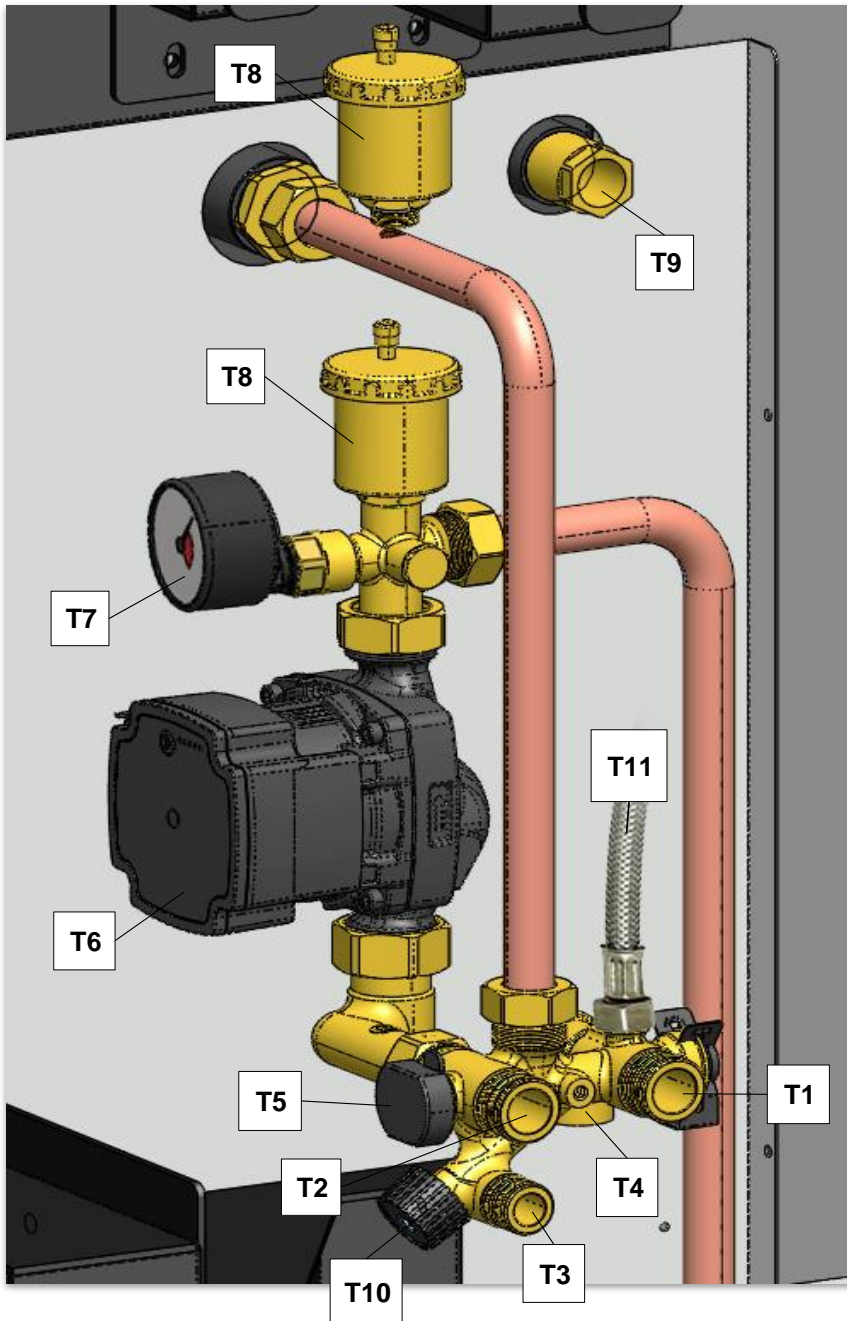

T1	Mandata/uscita caldaia 3/4" Boiler flow outlet Aller/sortier chaudiere Kessel - vorlauf/ausgang Ida/salida de la caldera Ketelaanvoer outlet
T2	Ritorno/ingresso caldaia, 3/4" Boiler return/inlet Retour/entree chaudiere Kessel - rücklauf/ingang Retorno/entrada de la caldera Boiler return/inlet
T3	Ricarico impianto acqua, 1/2" Water system refill Recharge du système d'eau Nachfüllen des Wassersystems Recarga del sistema de agua Watersysteem bijvullen
T4	Scarico sicurezza 3 bar, 1/2" 3 bar safety drain Décharge sécurité 3 bar Sicherheitsauslass 3 Bar Descarga de seguridad 3 bar 3 bar veiligheid afvoer
T5	Trasduttore di pressione Pressure transducer Transducteur de pression Druckmessumformer Transductor de presión Drukvoormer
T6	Circolatore prevalenza max 7 m Circulator, head max 7 m Circulateur prévalence max 7 m Zirkulator, Kopf max 7 m Circulador, cabeza max 7 m Circulatiepomp, opv. max. 7 m
T7	Manometro pressione acqua Water pressure gauge Jauge de pression d'eau Wasserdruckmesser Manómetro de agua Water manometer
T8	Valvola sfiato aria Air-bleed valve Valve de purge d'air Entlüftungsventil Válvula de purga de aire Ontluchtungsklep
T9	Pozzetto sonda acqua Water probe well Sonde d'eau Cockpit Wassersonde gut Carlinga sonda de agua Watersonde goed

T10 - Rubinetto di carico acqua

Water filling tap
 Robinet de remplissage d'eau
 Wasserfüllhahn
 Grifo de llenado de agua
 Waterkraan

T11 - Raccordo al vaso di espansione (non fornito)

Connection to the expansion tank (not provided)
 Connexion au vase d'expansion (non fourni)
 Anschluss an den Ausgleichsbehälter (nicht angegeben)
 Conexión al tanque de expansión (no provisto)
 Aansluiting op het expansievat (niet voorzien)